

ANTHÉMIS



MATÉRIAUX

Crosse en aluminium mécano-soudé.

TRAITEMENT DE SURFACE

Peinture poudre polyester cuite au four à 220°C.

Teintes RAL ou peinture structurée au choix.

LIAISON CROSSE/MÂT

Crosse adaptable sur mâts de Ø60 à 76 mm (Ø intérieur 48,5 mm minimum).

Étanchéité avec le mât réalisée par une coupelle intégrée à la crosse.

Serrage grâce aux vis de pression présentes sur le mât.

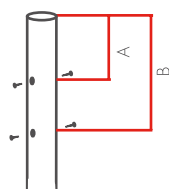

- A doit être compris entre 20 et 130 mm.
- B doit être compris entre 165 et 480 mm.

LIAISON CROSSE/LUMINAIRE

Fixation dédiée par manchon rentrent 70x40 mm.

Inclinaison 10°.

FIXATION CROSSE MURALE

2 trous Ø14 mm, entraxe 190 mm.

FIXATION CROSSE FEU DÉCALÉ

2 vis M12 fournies, entraxe 190 mm.

	L mm	H mm	POIDS kg	S C X m2
SIMPLE F E U	750	320	4,9	0,10
	1250	445	7,8	0,18
DOUBLE F E U	750	320	9,3	0,18
	1250	445	15,5	0,31
MURALE	200	335	4,4	0,03
	750	430	7,4	0,10
F E U DÉCALÉ	200	330	4,4	0,03
	750	430	7,4	0,10

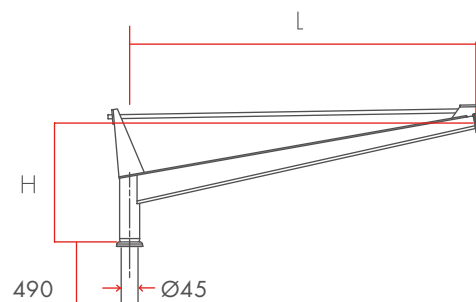
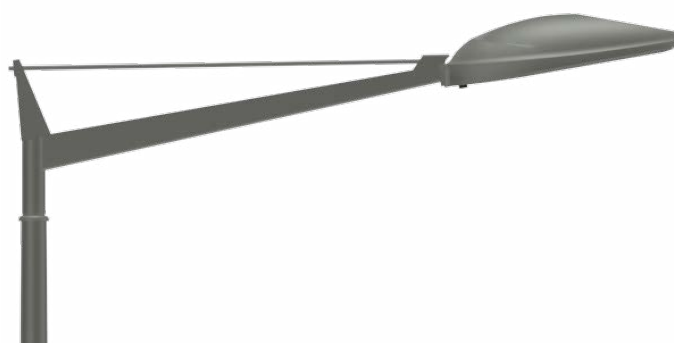

• ANTHÉMIS SIMPLE FEU

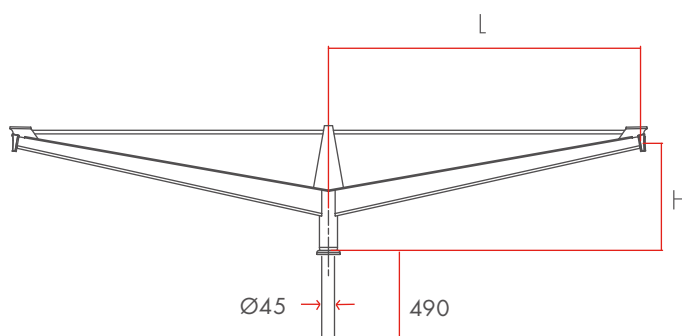

• ANTHÉMIS DOUBLE FEU

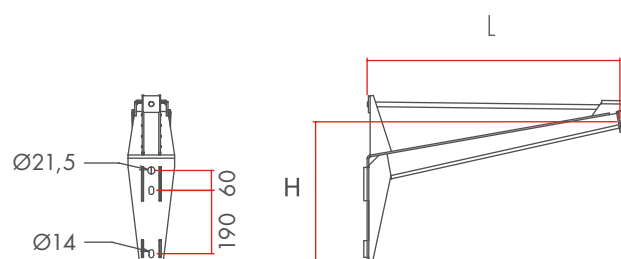

• ANTHÉMIS MURALE ET FEU DÉCALÉ 750

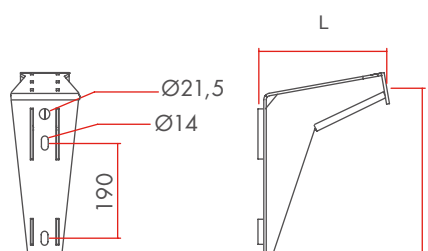

• ANTHÉMIS MURALE ET FEU DÉCALÉ 200