

CITALIT



MATÉRIAUX

Crosse en aluminium mécano-soudé.

TRAITEMENT DE SURFACE

Peinture poudre polyester cuite au four à 220°C.

Teintes RAL ou peinture structurée au choix.

LIAISON CROSSE/MÂT

Crosse adaptable sur mâts de Ø60 à 76 mm (Ø intérieur 48,5 mm minimum).

Étanchéité avec le mât réalisée par coupelle intégrée à la crosse.

Serrage grâce aux vis de pression présentes sur le mât.

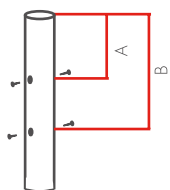

- A doit être compris entre 20 et 130 mm.
- B doit être compris entre 165 et 480 mm.

LIAISON CROSSE/ LUMINAIRE

Fixation dédiée par manchon rentrant 70x40 mm .

Inclinaison 10°.

Crosse dédiée au luminaire Eclisse.

FIXATION CROSSE MURALE

2 trous Ø14 mm, entraxe 190.

FIXATION CROSSE DÉCALÉE

2 vis M12 fournies, entraxe 190 mm.

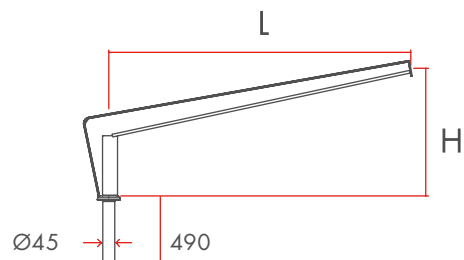

• CITALIT SIMPLE FEU



	L mm	H mm	POIDS kg	S C X m2
SIMPLE F E U	200	360	3,5	0,02
	750	470	5,7	0,09
	1200	550	7,0	0,14
DOUBLE F E U	200	360	5,0	0,05
	750	470	9,5	0,19
	1200	550	13,0	0,30
MURALE	200	335	1,6	0,03
	750	430	3,8	0,11
	1200	510	5,5	0,18
F E U DÉCALÉ	200	335	1,6	0,03
	750	430	5,5	0,11

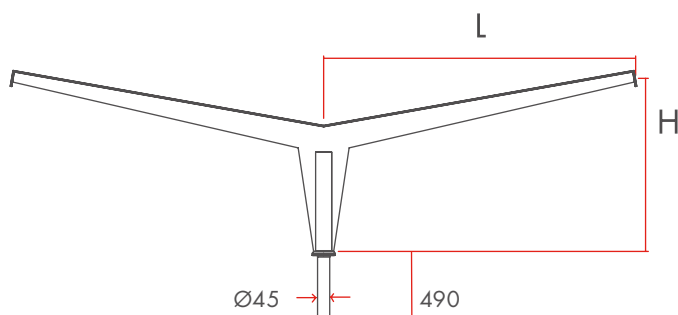

• CITALIT DOUBLE FEU

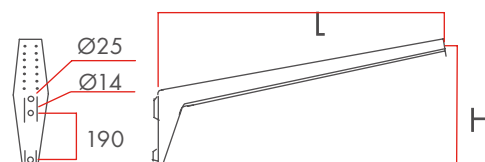

• CITALIT MURALE ET FEU DÉCALÉ