

ÉVÊQUE



MATÉRIAUX

Acier galva ou alliage d'aluminium selon modèle.

TRAITEMENT DE SURFACE

Peinture poudre polyester cuite au four.

Teinte RAL ou peinture structurée au choix.

LIAISON CROSSE/MÂT

Crosse adaptable sur mât Ø60 mm uniquement (Ø intérieur 50 mm minimum).

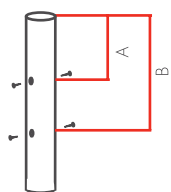

- A doit être compris entre 20 et 130 mm.
- B doit être compris entre 165 et 250 mm.

LIAISON CROSSE/ LUMINAIRE

Embout pas de gaz 20x27 (3/4") profondeur 50 mm.

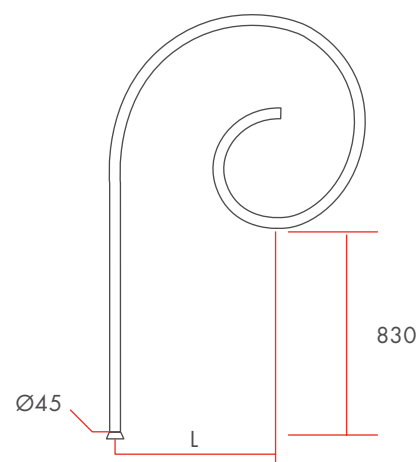

• ÉVÊQUE SIMPLE FEU

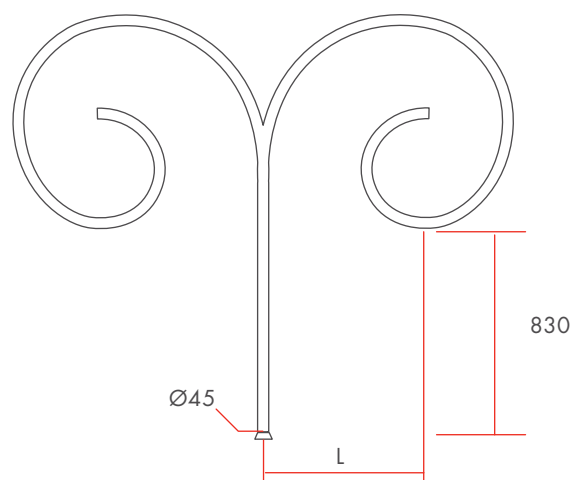

• ÉVÊQUE DOUBLE FEU

	L mm	POIDS kg	S C X m ²
SIMPLE F E U	750	13	0,18
DOUBLE F E U	750	23	0,36