

KC



MATÉRIAUX

Crosse en aluminium mécano-soudé.

TRAITEMENT DE SURFACE

Peinture poudre polyester cuite au four à 220°C.

Teintes RAL ou peinture structurée au choix.

LIAISON CROSSE/MÂT

Crosse adaptable sur mâts de Ø60 à 76 mm (Ø intérieur 48,5 mm minimum).

Étanchéité avec le mât réalisée par une coupelle intégrée à la crosse.

Serrage grâce aux vis de pression présentes sur le mât.

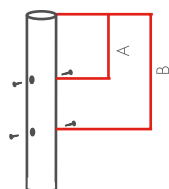

- A doit être compris entre 20 et 130 mm.
- B doit être compris entre 165 et 480 mm.

LIAISON CROSSE/ LUMINAIRE

Fixation manchon recouvrant Ø60 mm.

Inclinaison 10°.

FIXATION CROSSE MURALE

2 trous Ø14 mm, entraxe 260 mm.

FIXATION CROSSE FEU DÉCALÉ

2 vis M12 fournies, entraxe 260 mm.

	L mm	H mm	POIDS kg	S C X m2
SIMPLE F E U	200	160	1	0,02
	500	212	1,2	0,04
	1000	235	1,6	0,09
DOUBLE F E U	200	160	1,2	0,04
	500	212	2,0	0,07
	1000	235	2,4	0,12
MURALE	300	185	1,4	0,03
	500	220	1,9	0,05
F E U DÉCALÉ	300	185	1,4	0,03
	500	220	1,9	0,05

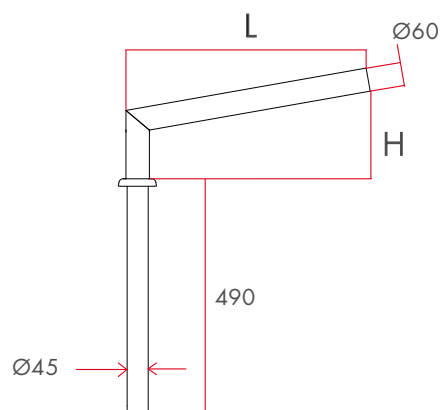

• KC SIMPLE FEU

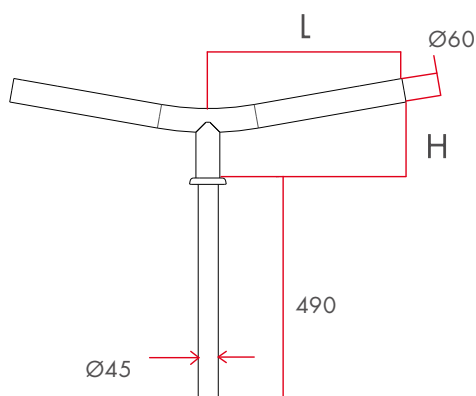

• KC DOUBLE FEU

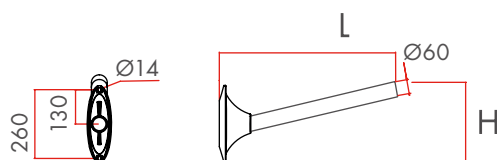

• KC MURALE ET FEU DÉCALÉ