

# MARQUIZ



## MATÉRIAUX

Crosses en aluminium mécano-soudé.

## TRAITEMENT DE SURFACE

Peinture poudre polyester cuite au four à 220°C.

Teintes RAL ou peinture structurée au choix.

## LIAISON CROSSE/MÂT

Crosse adaptable sur mâts de  $\varnothing 60$  à 76 mm ( $\varnothing$  intérieur 48,5 mm minimum).

Étanchéité avec le mât réalisée par une coupelle intégrée à la crosse.

Serrage grâce aux vis de pression présentes sur le mât.

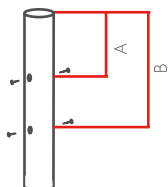

- A doit être compris entre 20 et 130 mm.
- B doit être compris entre 165 et 480 mm.

## LIAISON CROSSE/ LUMINAIRE

Fixation manchon recouvrant  $\varnothing 60$  mm.

Inclinaison 10°.

## FIXATION CROSSE MURALE

2 trous  $\varnothing 14$  mm, entraxe 260 mm.

## FIXATION CROSSE FEU DÉCALÉ

2 vis M12 fournies, entraxe 260 mm.

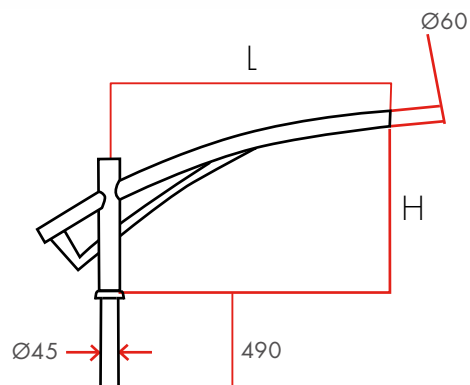

• MARQUIZ SIMPLE FEU

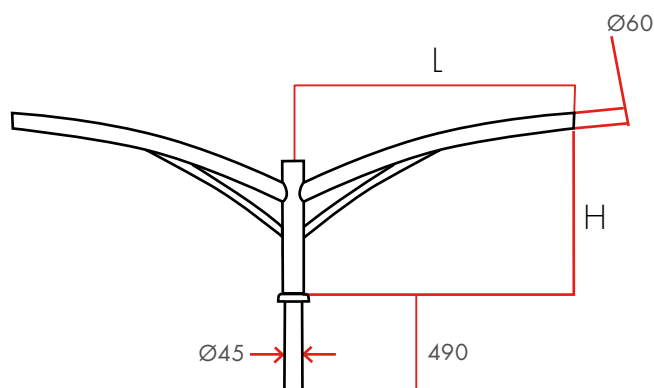

• MARQUIZ DOUBLE FEU

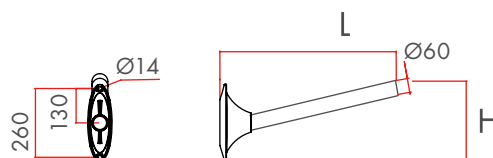

• MARQUIZ MURALE ET FEU DÉCALÉ

	L mm	H mm	POIDS kg	S C X m2
SIMPLE F E U	750	520	4,1	0,14
	1200	600	5	0,16
DOUBLE F E U	750	520	7,5	0,19
	1200	600	8,5	0,23
MURALE	300	185	1,4	0,03
	500	220	2,0	0,05
F E U DÉCALÉ	300	185	1,4	0,03
	500	220	2,0	0,05