

MISTRAL



MATÉRIAUX

Crosses en aluminium mécano-soudé.

TRAITEMENT DE SURFACE

Peinture poudre polyester cuite au four à 220°C.

Teintes RAL ou peinture structurée au choix.

LIAISON CROSSE/MÂT

Crosse adaptable sur mâts de Ø60 à 76 mm (Ø intérieur 48,5 mm minimum).

Étanchéité avec le mât réalisée par coupelle intégrée à la crosse.

Serrage grâce aux vis de pression présentes sur le mât.

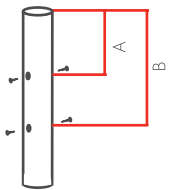

- A doit être compris entre 20 et 130 mm.
- B doit être compris entre 165 et 480 mm.

LIAISON CROSSE/ LUMINAIRE

Fixation manchon recouvrant Ø60 mm.

Inclinaison 5°.

FIXATION CROSSE MURALE

2 trous Ø14 mm, entraxe 300 mm.

FIXATION CROSSE DÉCALÉE

2 vis M12 fournies, entraxe 260 mm.

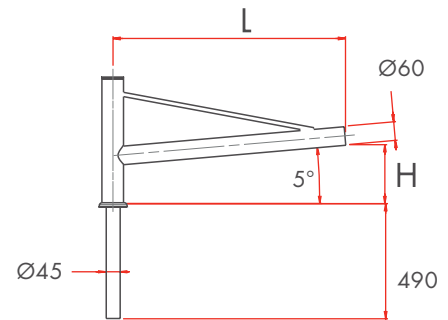
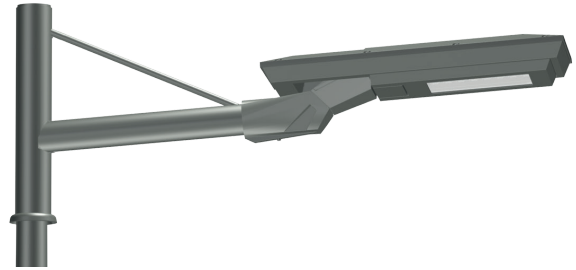

• MISTRAL SIMPLE FEU

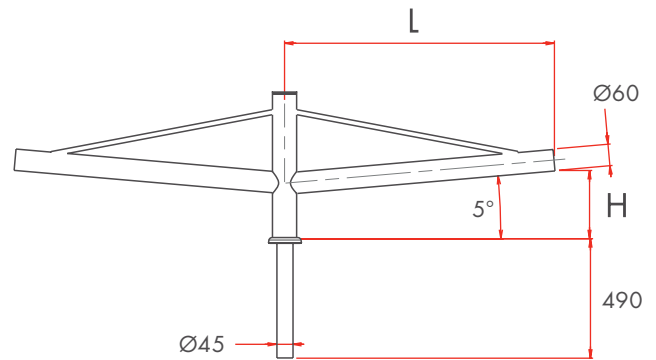

• MISTRAL DOUBLE FEU

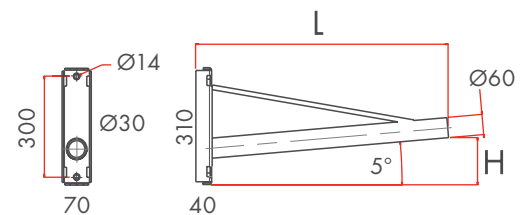

• MISTRAL MURALE 500 ET 750 ET FEU DÉCALÉ 500

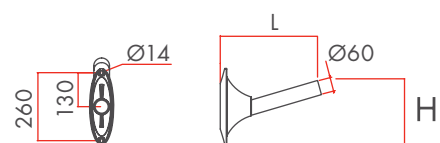

• MISTRAL MURALE ET FEU DÉCALÉ 300

	L mm	H mm	POIDS kg	S C X m ²
SIMPLE F E U	500	168	3,5	0,06
	750	190	4,2	0,07
	1000	211	4,8	0,09
	1200	230	5,4	0,10
DOUBLE F E U	500	168	4,7	0,09
	750	190	6,0	0,12
	1000	211	7,5	0,15
	1200	230	8,6	0,17
MURALE	300	185	1,4	0,03
	500	117	1,3	0,04
	750	140	1,9	0,06
F E U DÉCALÉ	300	185	1,4	0,03
	500	117	1,3	0,04