

SAGA



MATÉRIAUX

Crosses en aluminium mécano-soudé.

TRAITEMENT DE SURFACE

Peinture poudre polyester cuite au four à 220°C.

Teintes RAL ou peinture structurée au choix.

LIAISON CROSSE/MÂT

Crosse adaptable sur mâts de Ø 60 à 76 mm (Ø intérieur 48,5 mm minimum).

Étanchéité avec le mât réalisée par une coupelle intégrée à la crosse.

Serrage grâce aux vis de pression présentes sur le mât.

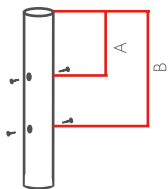

- A doit être compris entre 20 et 130 mm.
- B doit être compris entre 165 et 480 mm.

LIAISON CROSSE/ LUMINAIRE

Fixation manchon recouvrant Ø60 mm.

Inclinaison 10°.

FIXATION CROSSE MURALE

2 trous Ø14 mm, entraxe 260 mm.

FIXATION CROSSE FEU DÉCALÉ

2 vis M12 fournies, entraxe 260 mm.

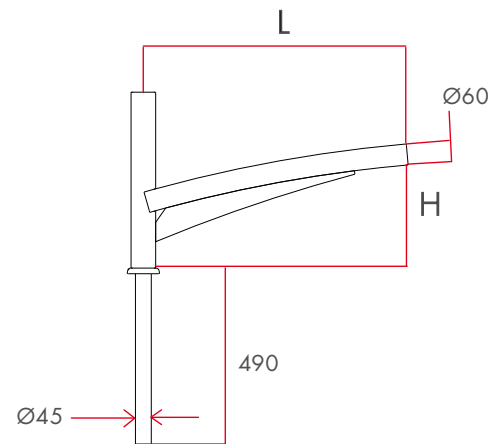

• SAGA SIMPLE FEU

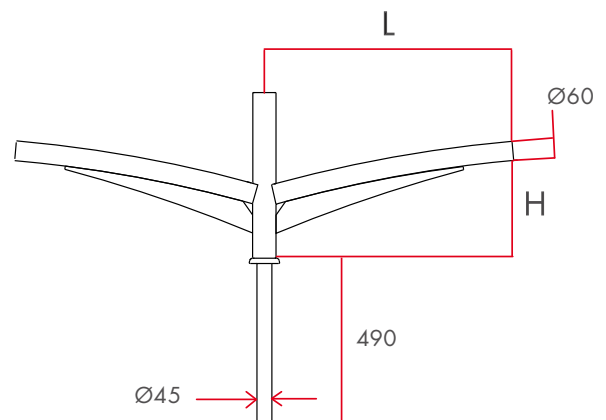

• SAGA DOUBLE FEU

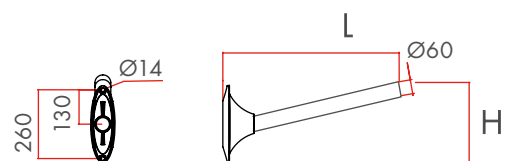

• SAGA MURALE ET FEU DÉCALÉ

	L mm	H mm	POIDS kg	S C X m2
SIMPLE FEU	750	265	4,8	0,07
	1200	300	5,4	0,12
DOUBLE FEU	750	265	6,9	0,14
	1200	350	7,8	0,24
MURALE	300	185	1,4	0,03
	500	220	2,0	0,05
FEU DÉCALÉ	300	185	1,4	0,03
	500	220	2,0	0,05