

# SASKIA



## MATÉRIAUX

Crosses en aluminium mécano-soudé

## TRAITEMENT DE SURFACE

Peinture poudre polyester cuit au four à 220°C.

Teintes RAL ou peinture structurée au choix.

## LIAISON CROSSE/MÂT

Crosse adaptable sur mâts de  $\varnothing$  60 à 76 mm ( $\varnothing$  intérieur 48,5 mm minimum).

Étanchéité avec le mât réalisée par une coupelle intégrée à la crosse.

Serrage grâce aux vis de pression présentes sur le mât.

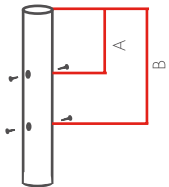

- A doit être compris entre 20 et 130 mm.
- B doit être compris entre 165 et 480 mm.

## LIAISON CROSSE/ LUMINAIRE

Liaison luminaire : embout pas de gaz 26 x 34 (1"), profondeur 36 mm.

Crosse dédiée aux luminaires Rothesay, Syra et Cilla.

## FIXATION CROSSE MURALE

2 trous  $\varnothing$  14 mm pour 2 vis M12.

## FIXATION CROSSE FEU DÉCALÉ

2 vis M12 fournies.

## ENTRAXE CROSSE MURALE ET FEU DÉCALÉ

Saillie 500-750 entraxe E 200 mm

Saillie 1200 entraxe E 390 mm

	L mm	H mm	POIDS kg	S C X m <sup>2</sup>
<b>SIMPLE F E U</b>	750	260	5,5	0,08
	1000	300	7	0,10
	1500	500	7,4	0,12
<b>DOUBLE F E U</b>	750	260	10	0,12
	1000	300	11	0,15
	1500	500	15	0,24
<b>MURALE ET FEU DÉCALÉ</b>	500	110	3,5	0,06
	750	155	4,5	0,07
	1200	450	6,0	0,08

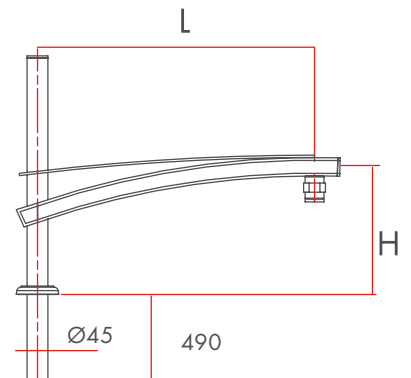

• SASKIA SIMPLE FEU

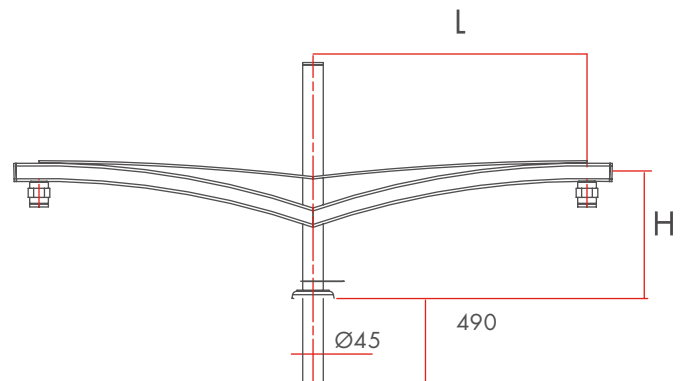

• SASKIA DOUBLE FEU

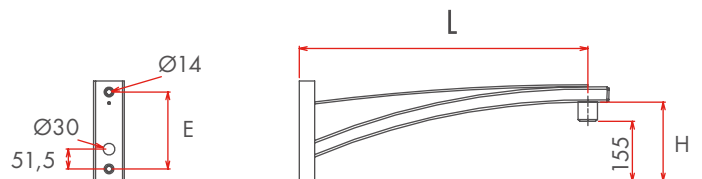

• SASKIA MURALE ET FEU DÉCALÉ