

# KC

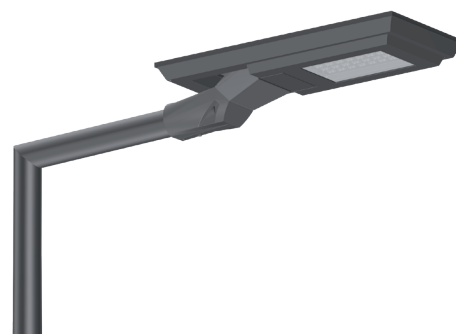

## MATÉRIAUX

Crosse en aluminium mécano-soudé.

## TRAITEMENT DE SURFACE

Peinture poudre polyester cuite au four à 220°C.

Teintes RAL ou peinture structurée au choix.

## LIAISON CROSSE/MÂT

Crosse adaptable sur mâts de Ø60 à 76 mm (Ø intérieur 48,5 mm minimum).

Étanchéité avec le mât réalisée par une coupelle intégrée à la crosse.

Serrage grâce aux vis de pression présentes sur le mât.

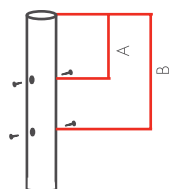

- A doit être compris entre 20 et 130 mm.
- B doit être compris entre 165 et 480 mm.

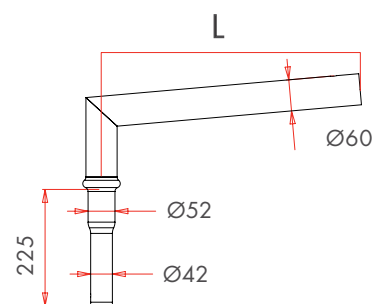

• KC SIMPLE FEU

## INCLINAISON 5° (10° SUR DEMANDE)

## LIAISON CROSSE/ LUMINAIRE

Fixation manchon recouvrant Ø60 mm.

## FIXATION CROSSE MURALE

2 trous Ø14 mm, entraxe 220 mm.

## FIXATION CROSSE FEU DÉCALÉ

2 vis M12 fournies, entraxe 220 mm.

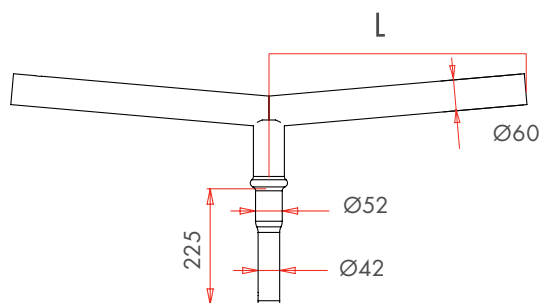

• KC DOUBLE FEU

	L mm	POIDS kg	S C X m <sup>2</sup>
<b>SIMPLE F E U</b>	300	1	0,02
	500	1,2	0,04
	1000	1,6	0,09
<b>DOUBLE F E U</b>	300	1,2	0,04
	500	2,0	0,07
	1000	2,4	0,12
<b>MURALE</b>	200	1	0,02
	500	1,7	0,05
<b>F E U DÉCALÉ</b>	200	1	0,02
	500	1,7	0,05

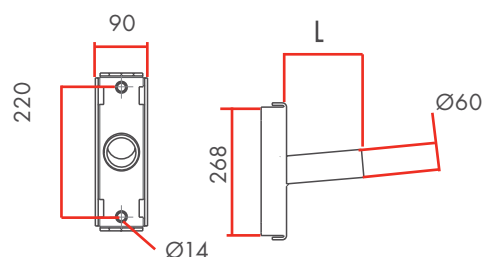

• KC MURALE ET FEU DÉCALÉ