

LITTORAL



MATÉRIAUX

Crosse en aluminium mécano-soudé.

TRAITEMENT DE SURFACE

Peinture poudre polyester cuite au four à 220°C.

Teintes RAL ou peinture structurée au choix.

LIAISON CROSSE/MÂT

Crosse adaptable sur mâts de $\varnothing 60$ à 76 mm (\varnothing intérieur 48,5 mm minimum).

Étanchéité avec le mât réalisée par une coupelle intégrée à la crosse.

Serrage grâce aux vis de pression présentes sur le mât.

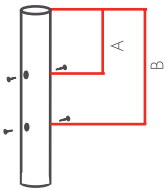

- A doit être compris entre 20 et 130 mm.
- B doit être compris entre 165 et 480 mm.

INCLINAISON 10°

LIAISON CROSSE/ LUMINAIRE

Fixation manchon recouvrant $\varnothing 60$ mm.

FIXATION CROSSE MURALE

2 trous $\varnothing 14$ mm, entraxe 260 mm.

FIXATION CROSSE FEU DÉCALÉ

2 vis M12 fournies, entraxe 260 mm.

	L mm	POIDS kg	S C X m ²
SIMPLE F E U	800	3,8	0,09
DOUBLE F E U	800	6,0	0,18
	300	1,4	0,03
MURALE	500	1,9	0,05
	750	2,5	0,07
F E U DÉCALÉ	300	1,4	0,03
	500	1,9	0,05

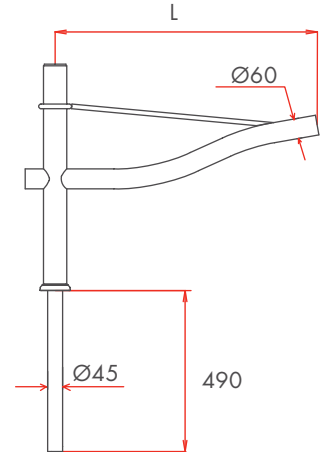

• LITTORAL SIMPLE FEU

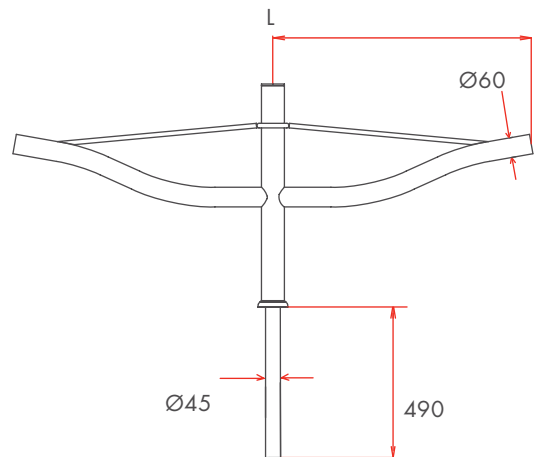

• LITTORAL DOUBLE FEU

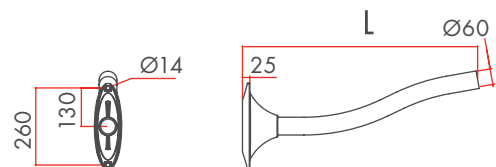

• LITTORAL MURALE ET DÉCALÉE 750



• LITTORAL MURALE ET FEU DÉCALÉ 300 ET 500